

ΚΑΤΑΨΥΚΤΗΣ | Καταψύκτες πάγκου

ΟΡΘΙΟΙ ΚΑΤΑΨΥΚΤΕΣ

RNG 50

CUSTOMIZATION
AVAILABLE
PERSONALIZZAZIONE
DISPONIBILE

ΛΕΠΤΟΜΕΡΕΙΕΣ

Κλειδαριά στον
βασικό εξοπλισμόΒαμμένο προφίλ
πόρτας αλουμινίου με
ενσωματωμένο
χερούλι

ΓΕΝΙΚΑ ΧΑΡΑΚΤΗΡΙΣΤΙΚΑ

- 50 Lt. Καταψύκτης
- Λευκή λαμαρίνα εξωτερικά και εσωτερικά
- Στατική ψύξη
- Χειροκίνητη Απόψυξη
- Κυκλοπεντάνιο ως Παράγοντας Αφρού Μόνωσης (60mm σε κάθε πλευρά)
- Αφαιρούμενο Λάστιχο πόρτας
- Εσωτερικός φωτισμός LED
- Τριπλό θερμαινόμενο τζάμι ασφαλείας
- Πόρτα με αυτόματη επαναφορά
- Βαμμένο προφίλ πόρτας αλουμινίου με ενσωματωμένο χερούλι
- Κλειδαριά στον βασικό εξοπλισμό
- Ρυθμιζόμενες σχάρες: 2 τμχ
- 4 Ρυθμιζόμενα ποδαράκια
- Ενεργειακή κλάση: C

ΤΕΧΝΙΚΕΣ ΠΡΟΔΙΑΓΡΑΦΕΣ

Χωρητικότητα	50 L
Θερμοκρασία	L2 (-12°C~-18°C)
Κατανάλωση	2.53 kWh/24h
Ονομαστική ισχύς	156 W
Επίπεδο θορύβου	45 dB(A)
Καθαρό Βάρος	40 Kg
Μεικτό βάρος	45 Kg
Εξωτερικές διαστάσεις (ΠχΒχΥ σε mm)	570x535x530
Εσωτερικές διαστάσεις (ΠχΒχΥ σε mm)	450x420x380
Διαστάσεις συσκευασίας (ΠχΒχΥ σε mm)	610x580x580
Ποσότητα φόρτωσης 20"/40"/40"HQ	144/304/304

ΠΙΣΤΟΠΟΙΗΤΙΚΑ

CE RoHS

ΔΙΑΣΤΑΣΕΙΣ ΠΡΟΪΟΝΤΟΣ

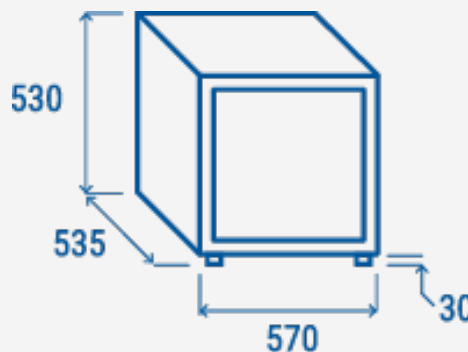

COOL HEAD EUROPE

We make the world a cooler place



www.coolheadeurope.com